

## 「ワクワク学び隊」実践交流会における諸連絡

平成 26 年 2 月 4 日

広島県立生涯学習センター

## 1 ポスターセッションについて

各チームともポスターセッション形式で各チームの活動の発表をお願いします。

＜ポスターセッションとは＞

壁やボードに発表内容をまとめたポスターを張り出し、自分のポスターの前にやってきた参加者に適宜説明を行うという発表形式です。会場にはいくつものポスターが提示され、参加者は自由に興味のある発表を見て回ったり、報告者と意見を交換したりできます。

## ① 発表ブースについて

当日は、9時30分から会場を開放します。11時までにチームごとに発表ブースの設営、掲示物の準備をお願いします。

掲示に必要なものは、それぞれのチームで準備してください。マジック、ポスターカラーマーカー、クレヨン、はさみ、のり、セロテープ、画びょう等の文具は用意しています。

図1のパネルと長机が1チームの発表ブースとなります。パネルには画びょうを使って掲示します。パネルは、模造紙を縦にして2枚掲示しても十分余白があります。模造紙以外のものを使って掲示することも自由です。また、長机も作品等を置くことができますので使ってください。

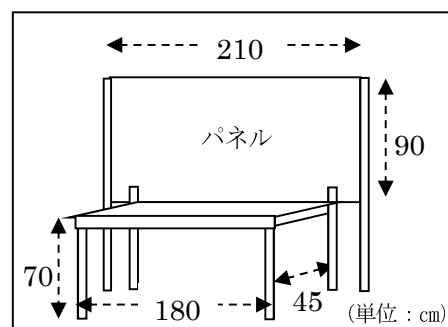

＜図1 発表ブース＞

## ② 模造紙について

模造紙は、各チームに2枚を当センターで用意します。事前に掲示物を作成された場合は当日、模造紙を2枚お持ち帰りください。

なお、当日は準備の時間が限られているので、事前に作成されておいた方がよいと思います。また、作成された掲示物は、交流会終了後に、センターホームページに掲載します。



昨年のブースの一例

## ③ 発表について

参加チームが半数ずつ、発表をする側と聞く側に分かれて行います。発表については、5分間で1回が終了するように考えてください。それを何回か繰り返してもらいます。基本的には、5分のうち3分が発表、2分が質疑応答という時間配分が目安です。

## 2 別紙2「チーム紹介資料」作成について

別紙2の「チーム紹介資料」を別紙2作成のポイントを参考にして、各チームで作成をお願いします。実践交流会の配布資料として活用します。作成方法は、手書きでもパソコンで作成されても構いません。2月24日（金）までに当センターまで送付してください。なお、作成された資料は、交流会終了後に、当センターのホームページに掲載します。

## 3 保険について

当日は、「ワクワク学び隊」メンバーとして参加する大学生全員に、活動時と同じように保険を掛けます。「ワクワク学び隊」に未登録の参加者は、「ワクワク学び隊」エントリーシートを提出してください。

## 4 その他

昨年度の各チームが作成したポスターセッションの掲示物は、当センターのホームページ「平成24年度『ワクワク学び隊』実践交流会ポスターセッション」に掲載していますので、参考にしてください。

「平成24年度『ワクワク学び隊』実践交流会ポスターセッション」アドレス

<http://www.pref.hiroshima.lg.jp/site/center/center-model-wakuwaku-wakuwaku-jittusenkuuryuukai-24.html>