

(三枚のうち一)

受験番号		氏名	
------	--	----	--

(答えは、すべて解答用紙に記入すること。)

(国語科)

- 次の文章を読んで、後の問いに答えなさい。

著作権保護の観点により、掲載いたしません。

小学校 問題用紙

(三枚のうち二)

受験番号		氏名	
------	--	----	--

(答えは、すべて解答用紙に記入すること。)

著作権保護の観点により、掲載いたしません。

(谷川俊太郎「人生のエッセイ」⑥ 谷川俊太郎 あいまいなままに)による。

(二枚のうち二)

受験番号		氏名	
------	--	----	--

(答えは、すべて解答用紙に記入すること。)

問一 aとdの語について、カタカナを漢字に直して書きなさい。

問二 この文章において、詩「初めて子供を」はどのような役割を果たしていますか。最も適切なものを、次のア～エから選び、書きなさい。

- ア それまで述べた内容の反論として提示され、主張したい内容を補強している。
- イ それまで述べた内容の事例として提示され、主張したい内容を補強している。
- ウ それまで述べた内容の反論として提示され、主張したい内容と対比している。
- エ それまで述べた内容の事例として提示され、主張したい内容と対比している。

問三 おとなの喜びは子どもそれと比べて、遠慮がちなものにならざるを得ないが、その根はひとつだろうとありますが、この文において、筆者はどのようなことを伝えようとしていますか。百二十字以内で書きなさい。

問四 第四学年の毛筆を使用する書写の学習において、形を整えて書くことを指導するために、「左」と「右」という文字を書かせることとします。筆順と画の長さの関係について、どのようなことに気付かせる必要がありますか。簡潔に書きなさい。

問五 第六学年の「読むこと」と「書くこと」を関連付けた学習において、あるテーマについて意見文を書かせるために、異なる立場から書かれた二冊の本を読ませることとします。これに関して、次の問いに答えなさい。

問一 意見文を書くという目的に応じた読み方をさせるためには、どのようなことを指導する必要がありますか。簡潔に一つ書きなさい。

問二 自分の意見が明確に伝わるような意見文を書かせるためには、本を読み終えて意見文を書き始めるまでの間に、どのようなことを指導しますか。あなたの考えを書きなさい。

(1枚のうち1)

受験番号		氏名	
------	--	----	--

(答えは、すべて解答用紙に記入すること。)

(社会科)

- 1 次の文は、平成20年3月告示の小学校学習指導要領 社会 各学年の目標及び内容 [第5学年] 1 目標 (2) を示したものです。文中の (ア)・(イ) にあてはまる語をそれぞれ書きなさい。

我が国の産業の様子、産業と (ア) との関連について理解できるようにし、我が国の産業の発展や社会の (イ) の進展に関心をもつようにする。

- 2 第6学年において「国の政治のしくみ」の学習を行うこととします。次の図を見て、下の1～3に答えなさい。

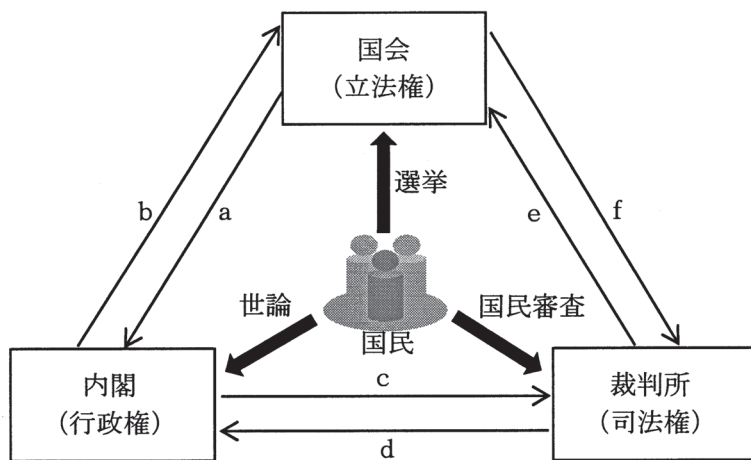

- 1 国の権力が立法・行政・司法の3つに分けられ、それぞれ国会・内閣・裁判所という独立した機関が担当するしくみを何といいますか。漢字4文字で書きなさい。
- 2 図中の a～f は、国会・内閣・裁判所の働きを示したものです。次のア～ウは、図中の a～f のどれにあてはまりますか。それぞれ選び、その記号を書きなさい。  
 ア 弾劾裁判所の設置  
 イ 衆議院の解散  
 ウ 命令・規則・処分の違憲審査
- 3 国会の働きを学習した後、議会政治や選挙の意味について、どのようなことを考えさせる必要がありますか。簡潔に2つ書きなさい。
- 3 第3学年の「わたしたちのまち」の学習において、地域の様子は場所によって違いがあることを考えさせるために、児童と一緒に「わたしたちのまちは、どのような様子なのだろう。」という学習問題を設定することとします。この学習問題を設定するまでにどのような学習活動を行わせませんか。あなたの考えを具体的に書きなさい。

(1枚のうち1)

受験番号		氏名	
------	--	----	--

(答えは、すべて解答用紙に記入すること。)

(算数科)

- 1 次の文は、平成20年3月告示の小学校学習指導要領 算数 指導計画の作成と内容の取扱い 2 (5) を示したものです。文中の (ア)・(イ)にあてはまる語をそれぞれ書きなさい。

数量や図形についての (ア) を豊かにしたり、表やグラフを用いて表現する力を高めたりするなどのため、必要な場面において (イ)などを適切に活用すること。

- 2  $7^{92}$ を計算するとき、答えの一の位の数を求めなさい。

- 3 次の図の三角形ABCは直角三角形です。この三角形ABCにおいて、辺BCに平行な直線が辺ABと交わる点をD, E, F, 辺ACと交わる点をG, H, Iとします。線分DG, EH, FIが三角形ABCの面積を4等分するとき、線分AIの長さを求めなさい。その際、求め方もかきなさい。なお、 $AB=26\text{ cm}$ ,  $BC=10\text{ cm}$ とします。

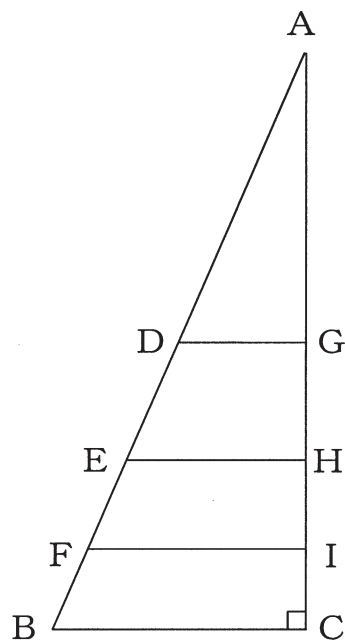

- 4 第6学年の「円の面積」の学習において、円の面積の求め方を考えることを指導することとします。はじめに、円の面積について見当を付けさせる際、どのように考えさせますか。図を用いて、具体的にかきなさい。

(1枚のうち1)

受験番号		氏 名	
------	--	-----	--

(答えは、すべて解答用紙に記入すること。)

(理科)

- 1 次の文は、平成 20 年 3 月告示の小学校学習指導要領 理科 目標 を示したものです。文中の (ア)・(イ) にあてはまる言葉をそれぞれ書きなさい。

自然に親しみ、(ア)をもって観察、実験などを行い、(イ)の能力と自然を愛する心情を育てるとともに、自然の事物・現象についての実感を伴った理解を図り、科学的な見方や考え方を養う。

- 2 第 6 学年の「水溶液の性質」の学習において、児童に、水溶液には金属と触れ合うと金属を変化させるものがあることをとらえさせるために、次の ①～③ の順で実験を行うこととします。これに関して、下の 1・2 に答えなさい。

実験

①	アルミニウムを入れた試験管に、うすい塩酸を注ぎ、アルミニウムの変化の様子を調べる。
②	実験 ① のアルミニウムが溶けた液を少量取り、蒸発皿で蒸発させて、溶けたものを取り出すことができるかを調べる。
③	

- 1 実験 ② において、液や出てきたものが飛び散ることによる事故を防ぐためには、どのようなことを指導する必要がありますか。簡潔に 2 つ書きなさい。

- 2 実験 ③ では、どのような実験を行う必要がありますか。簡潔に書きなさい。

- 3 第 5 学年の「植物の発芽、成長、結実」の学習において、インゲンマメの種子を使って、植物の発芽や成長に必要な環境条件を調べる学習をすることとします。これに関して、次の 1・2 に答えなさい。

- 1 「種子が発芽するためには、どんな条件が必要だろうか。」と発問したところ、「適した温度が必要だ。」と予想した児童がいました。このことを確かめるための観察、実験の方法を具体的に書きなさい。

- 2 生命を尊重する態度を育てるためには、植物の成長とその条件を調べる観察、実験を終了した後、どのようなことに配慮することが望ましいですか。簡潔に書きなさい。

(1枚のうち1)

受験番号		氏 名	
------	--	-----	--

(答えは、すべて解答用紙に記入すること。)

(生活科)

- 1 次の文は、平成 20 年 3 月告示の小学校学習指導要領 生活 各学年の目標及び内容 [第 1 学年及び第 2 学年] 1 目標 (4) を示したものです。文中の (ア) ~ (ウ) にあてはまる語をそれぞれ書きなさい。

身近な人々，社会及び自然に関する (ア) の楽しさを味わうとともに，それらを通して気付いたことや楽しかったことなどについて，(イ)，絵，動作，劇化などの方法により表現し，(ウ) ことができるようにする。

- 2 第 2 学年の「うごくおもちゃをつくろう」の単元において，身近な自然や物を使った遊びを中心に扱う学習を行うこととします。この単元の学習を通して，児童に気付かせたい「身近な環境や自分についての気付き」には，どのようなものがありますか。簡潔に 2 つ書きなさい。

## 28 小学校 問題用紙

(1枚のうち1)

受験番号		氏名	
------	--	----	--

(答えは、すべて解答用紙に記入すること。)

### (音楽科)

- 1 次の楽譜は、第5学年の歌唱共通教材の楽曲の主旋律の一部です。これに関して、下の1・2に答えなさい。

著作権の保護の観点により、掲載いたしません。

- 1 楽譜中のアの記号の名称と意味を書きなさい。

- 2 第5学年の歌唱共通教材には、この楽曲の他に何がありますか。その曲名を2つ書きなさい。

- 2 第2学年において、音楽を形づくっている要素のかかわり合いを感じ取って聴くことを指導するためには、どのような学習活動の工夫をすることが考えられますか。簡潔に2つ書きなさい。



(1枚のうち1)

受験番号		氏名	
------	--	----	--

(答えは、すべて解答用紙に記入すること。)

(図画工作科)

- 1 次の文章は、平成20年3月告示の小学校学習指導要領 図画工作 各学年の目標及び内容〔第3学年及び第4学年〕1 目標を示したものです。文章中の(ア)・(イ)にあてはまる言葉をそれぞれ書きなさい。

<p>(1) 進んで表現したり鑑賞したりする態度を育てるとともに、(ア)を味わうようにする。</p> <p>(2) 材料などから豊かな発想をし、手や(イ)を十分に働かせ、表し方を工夫し、造形的な能力を伸ばすようにする。</p> <p>(3) 身近にある作品などから、よさや面白さを感じ取るようにする。</p>
--

- 2 図画工作において児童の資質や能力を培うために、表現と鑑賞の指導を関連させて行うことが求められています。ただし、指導の効果を高めるため必要がある場合には、鑑賞を独立して扱うことができます。その際、どのようなことに配慮する必要がありますか。簡潔に2つ書きなさい。

- 3 段ボールを使って造形遊びに取り組んでいる児童の様子を、鉛筆を使って描きなさい。(解答用紙を横にして描いてもよい。)

(1枚のうち1)

受験番号		氏名	
------	--	----	--

(答えは、すべて解答用紙に記入すること。)

(家庭科)

1 家族が喜ぶ1食分の献立を考え、調理する学習において、米飯、みそ汁、青菜の油いためを作ることとします。これに関して、次の1・2に答えなさい。

1 次の図は、我が国の伝統的な配膳の仕方、主食、汁物、おかずの3品を配膳する場合の配膳図です。米飯、みそ汁、青菜の油いためを配膳する場合、図中のア～ウのどの位置に配膳しますか。それぞれ記号を書きなさい。

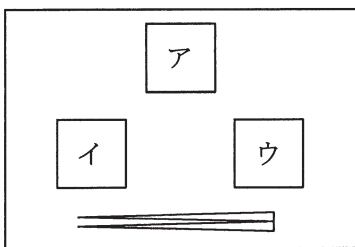

2 青菜の油いために適した火加減や加熱時間に気付かせるために、実習前に、教師が調理した2つの青菜の油いためを提示し、比較させることとします。どのような状態の青菜の油いためを示せばよいですか。簡潔に書きなさい。

2 「夏を快適にすごそう」の学習において、自然を生かして涼しく快適に過ごすための住まい方の工夫について考えさせることとします。児童に、次の図を示し、暑さへの対処の仕方についてどのようなことを指導しますか。具体的に書きなさい。

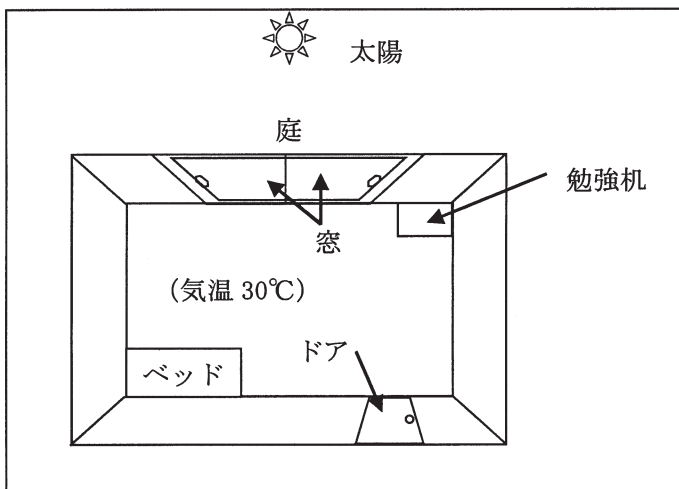

(1枚のうち1)

受験番号		氏名	
------	--	----	--

(答えは、すべて解答用紙に記入すること。)

(体育科)

1 次の文章は、平成20年3月告示の小学校学習指導要領 体育 各学年の目標及び内容〔第5学年及び第6学年〕 1 目標を示したものです。文章中の(ア)～(ウ)にあてはまる語をそれぞれ書きなさい。

- (1) 活動を(ア)して各種の運動の楽しさや喜びを味わうことができるようにするとともに、その特性に応じた基本的な技能を身に付け、体力を高める。
- (2) 協力、公正などの態度を育てるとともに、健康・安全に留意し、自己の(イ)を尽くして運動をする態度を育てる。
- (3) (ウ)の健康、けがの防止及び病気の予防について理解できるようにし、健康で安全な生活を営む資質や能力を育てる。

2 第3学年の「表現運動」の学習において、表したい感じを表現して踊る活動を行うこととします。題材やテーマからとらえたイメージを、ひと流れの動きで即興的に表現するためには、どのような技能を身に付けさせる必要がありますか。簡潔に2つ書きなさい。

# 小学校 国語科 解答用紙

(一枚のうち)

受験番号		氏名	
------	--	----	--

問題番号	解答欄									
一	問一	a	<	b	い	c	d			
	問二									
二	問一									
	問二									
三	問一									
	問二									

28

小学校 社会科 解答用紙

(1枚のうち1)

受験番号		氏名	
------	--	----	--

問題番号		解答欄		
1	(ア)			
	(イ)			
2	1			
	2	ア		
		イ		
		ウ		
	3			
3				

28

小学校 算数科 解答用紙

(1枚のうち1)

受験番号		氏名	
------	--	----	--

問題番号	解答欄	
1	(ア)	
	(イ)	
2		
3		
4		

28

小学校 理科 解答用紙

(1枚のうち1)

受験番号		氏名	
------	--	----	--

問題番号		解答欄
1	(ア)	
	(イ)	
2	1	
	2	
3	1	
	2	

28

小学校 生活科 解答用紙

(1枚のうち1)

受験番号		氏名	
------	--	----	--

問題番号	解答欄	
1	(ア)	
	(イ)	
	(ウ)	
2		



28

小学校 音楽科 解答用紙

(1枚のうち1)

受験番号		氏 名	
------	--	-----	--

問題番号		解答欄	
1	1	名称	
		意味	
	2		
2			

28

小学校 図画工作科 解答用紙

(1枚のうち1)

受験番号		氏名	
------	--	----	--

問題番号	解答欄	
1	(ア)	
	(イ)	
2		
3		

28

小学校 家庭科 解答用紙

(1枚のうち1)

受験番号		氏名	
------	--	----	--

問題番号		解答欄	
1	1	米飯	
		みそ汁	
		青菜の油いため	
1	2		
2			

28

小学校 体育科 解答用紙

(1枚のうち1)

受験番号		氏名	
------	--	----	--

問題番号	解答欄	
1	(ア)	
	(イ)	
	(ウ)	
2		